

VYSVĚTLENÍ ZADÁVACÍ DOKUMENTACE č. 2

Zadavatel: **Městská část Praha 18**
Sídlo: Bechyňská 639, 199 00 Praha 9 - Letňany
IČO: 00231321
Zastoupený: Mgr. Zdeňkem Kučerou, MBA, starostou MČ Praha 18

Zástupce zadavatele: **ADVOKÁTNÍ KANCELÁŘ, JUDr. Vladimír Tögel, advokát**
Sídlo: Ostrovského 253/3, 150 00 Praha 5
IČO: 12493031

VEŘEJNÁ ZAKÁZKA: Z - 696 NÁSTAVBA NA OBJEKTU DPS MALKOVSKÉHO 603

Užší řízení

Evid. č. ve VVZ: Z2023-054287

Vážení dodavatelé,

shora uvedený zadavatel obdržel dne **02.02.2024** níže uvedené dotazy k zadávacím podmínkám. Tímto Vám zadavatel v souladu s ustanovením **§ 98 odst. 3 zákona č. 134/2016 Sb., o zadávání veřejných zakázek, v platném znění** (dále jen „ZZVZ“) vysvětluje zadávací dokumentaci:

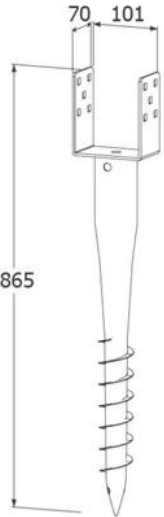
Dotaz č. 1	<i>1) Položka č.1 - z výkazu výměr na vstupní koridory. Zemní ocelové vruty pro pergoly a přístřešky - žádáme přesnou specifikaci vrutů jinak nelze nacenit</i>
Odpověď	Zemní vrut 100x865x1,8  <p>The drawing shows a ground screw with a rectangular head. The head has a width of 70 and a length of 101. The main body of the screw is 865 long. The screw has a double-flute design and a pointed tip.</p>

Dotaz č. 2	2) Položka č. 168 z výkazu výměr S0 01 B3 - Přístavba: D+M fasádní systém zasklení balkónů vč. zastřešení, kotvení do stropní konstrukce a připraveného profilu v rámci atiky, svislá konstrukce, vodorovný profil, zaskleno bezpečnostním sklem, dílenská dokumentace, kompletní provedení dle PD - prosíme o přesnou specifikaci. Takto specifikovanou položku není možno nacenit.
Odpověď	Doplněna tabulka výrobků o rozměrové schéma a specifikace kotvení – str.14.a až 14.c
Dotaz č. 3	3) Výkaz výměr C - Cetin. Prosíme o doporučení firmy, která může zpracovat nabídku, nebo kterou zadavatel oslovil v rámci průzkumu trhu před vyhlášením VR. Bylo nám sděleno odbornou firmou, že nabídku nám může zaslat pouze firma Cetin, ta nám ale odmítla nabídku zpracovat, že nabídku do výběrových řízení nezpracovávají.
Odpověď	<p>Přelozka CETIN má být realizována v součinnosti se společností CETIN a.s. na základě uzavřené Smlouvy o realizaci překládky SEK (dále jen Smlouva), která je přílohou tohoto vysvětlení.</p> <p>V rámci projektové dokumentace byl na přelozku zpracován samostatný výkaz výměr vycházející z položkového rozpočtu, který je součástí smlouvy s CETIN a.s.</p> <p>Předpokládané náklady za realizaci přelozky SEK činí dle uzavřené Smlouvy se společností CETIN a.s. celkovou částku ve výši 107 484 Kč bez DPH.</p> <p>Smlouva byla podepsána dnem 9.5.2022 a aktuální cenovou nabídku v cenové úrovni 2024 na provedení přelozky SEK nemá zadavatel k dispozici.</p> <p>Pro ocenění přelozky SEK doporučuje zadavatel vycházet z částky uvedené ve Smlouvě, ve výši 107 484 Kč bez DPH, navýšenou o meziroční inflaci potvrzenou ČSÚ od 05/2022 do 05/2024 (dle údajů ČSÚ činí sumárně cca 27 %).</p> <p>Zadavatel připouští navýšení ceny i o přiměřenou koordinační přírážku zhotovitele v rámci jednotlivých položek VV.</p> <p>Zadavatele zmocní vybraného zhotovitele stavby plnou mocí k převzetí práv a povinností spojených s realizací přelozky SEK za účelem věcné a časové koordinace realizace celé stavby.</p> <p>Zadavatel si je vědom a z uzavřené Smlouvy je zřejmé (viz. ustanovení odst. 5.2. až 5.5 smlouvy), že cena uvedená ve Smlouvě nemusí korespondovat se skutečnými náklady na překládku SEK.</p> <p>Rozdíl mezi nabídkovou cenou vybraného zhotovitele, která bude vycházet z doporučeného postupu zadavatele (ve výši dle Smlouvy 107 484 Kč bez DPH, navýšenou o meziroční inflaci ve výši cca 27%) a ověřenými skutečnými náklady na překládku SEK (od CETIN), bude vypořádán v rámci SOD se zhotovitelem formou změnového listu a Dodatku k SOD.</p>
Dotaz č. 4	4) generální klíč - pro možnost nacenění generálního klíče je nutné upřesnit počet vložek a počty klíčů - bez těchto doplňujících informací nelze generální klíč ocenit.
Odpověď	<p>V rámci centrálního klíče: je nutné dodat/osadit 57 vložek v rámci stávajících dveřních výplní + 7 vložek pro nově navržené výplně otvorů (dveře).</p> <p>K těmto vložkám bude zhotoveno 10 klíčů, které otevrou všechny tyto vložky (64 FAB) + další 4 klíče, které otevrou pouze vybrané vložky, dle přiložené tabulky:</p>

GENERÁLNÍ KLÍČ		HASIČI	VÝTAHÁŘI	TREZOR	ÚKLID	
PODLAŽÍ	PROSTOR					
1.NP	vstup	ANO	ANO	ANO	ANO	
	vstup	ANO	ANO	ANO	ANO	
	vstup - střed	ANO	-	ANO	ANO	
	vstup - reha	ANO	-	ANO	-	
	1.03	prádelna / sušárna	-	-	ANO	ANO
	1.22	chodba do rehavky	-	-	ANO	ANO
	1.40	dílna / sklad	-	-	ANO	-
	1.41	strojovna	ANO	ANO	ANO	-
	1.46	místnost pro zemřelé	-	-	ANO	ANO
	1.49	skládek	-	-	ANO	-
	1.50	skládek	-	-	ANO	-
		sklep	ANO	-	ANO	ANO
		byty	-	-	-	-
	2.NP	vstup	ANO	-	ANO	-
vstup		ANO	-	ANO	-	
byty		-	-	-	-	
3.NP	3.05	úklid	-	-	ANO	ANO
	3.54	úklid	-	-	ANO	ANO
	3.61	ústředna EPS	ANO	-	ANO	ANO
		byty	-	-	-	-

V Praze dne viz. el. podpis

**JUDr. Vladimír Tögel, advokát
smluvní zástupce zadavatele**

Přílohy:

- ***smlouva_CETIN_podepsaná***
- ***D.1.1.x.26 Tabulky výrobků_586_F10***